



REPUBLIKA HRVATSKA

DRŽAVNI ZAVOD ZA MJERITELJSTVO

KLASA: UP/I-960-03/06-07/196

URBROJ: 558-02.1/1-07-1

Zagreb, 31. listopada 2007.

Na temelju članka 202. stavka 1. Zakona o općem upravnom postupku ("Narodne novine" broj 53/91), članka 20. stavka 1. Zakona o mjeriteljstvu ("Narodne novine" broj 163/03) i članka 8 stavka 1. Pravilnika o načinu na koji se provodi tipno ispitivanje mjerila ("Narodne novine" broj 82/02), u povodu zahtjeva za tipno ispitivanje mjerila koje je podnijela tvrtka DONIM-PROMET d.o.o. iz Zagreba, Mrkšina 69, radi odobravanja tipa mjerila, ravnatelj Državnog zavoda za mjeriteljstvo donosi

RJEŠENJE O ODOBRENJU TIPA MJERILA

- Odobrava se tip mjerila:
 - vrsta mjerila: mjerilo debljine
 - tvornička oznaka mjerila: PD60, PD80, PD100, PD120, PM60, PM80, PM100, PM120 i PM150
 - proizvođač mjerila: DONIM-PROMET d.o.o.
 - mjesto i država proizvodnje mjerila: Zagreb, Republika Hrvatska
 - službena oznaka tipa mjerila: HR D-4-1001
- Mjerila iz točke 1. ovog rješenja mogu se podnositi na ovjeravanje.
- Ovo rješenje važi 10 godina.
- Podaci o tehničkim i mjeriteljskim značajkama mjerila iz točke 1. ovog rješenja, prilog su ovom rješenju i čine njegov sastavni dio.

Obrazloženje

Tvrtka DONIM-PROMET d.o.o. iz Zagreba podnijela je ovom Zavodu 28. studenoga 2006. godine zahtjev za tipno ispitivanje mjerila iz točke 1. ovog rješenja. Uz zahtjev je priložena tehnička dokumentacija o mjerilu i potreban broj uzoraka mjerila.

Tipnim ispitivanjem mjerila iz točke 1. ovog rješenja, utvrđeno je da mjerilo zadovoljava zahtjeve propisane „Pravilnikom o mjeriteljskim i tehničkim zahtjevima za mjerila debljine“ ("Narodne novine" broj 94/05) te da je prikladno za uporabu.

Ovo rješenje važi 10 godina na temelju članka 8. stavka 2. Pravilnika o načinu na koji se provodi tipno ispitivanje mjerila.

Slijedom navedenog odlučeno je kao u izreci ovoga rješenja.

Uputa o pravnom sredstvu

Protiv ovoga rješenja nije dopuštena žalba, ali se može pokrenuti upravni spor tužbom Upravnom sudu Republike Hrvatske u Zagrebu, u roku 30 dana od dana primitka ovoga rješenja.

Upravna pristojba po tarifnom broju 1. i 2. Zakona o upravnim pristojbama ("Narodne novine" broj 8/96) u iznosu od 70,00 kn naplaćena je od podnositelja zahtjeva i poništena na zahtjevu.

Prilog: kao u tekstu (7 str.)



RAVNATELJ

Mirko Vuković, dipl. ing.

G. Vuković

Dostaviti:

- DONIM-PROMET d.o.o., Mrkšina 69, 10020 Zagreb
- OMP– PJ Zagreb, PJ Osijek, PJ Rijeka, PJ Split
- Pismohrana, ovdje
- Glasiilo Zavoda

1. PRIMIJENJENI PROPISI

- Pravilnik o mjeriteljskim i tehničkim zahtjevima za mjerila debljine ("Narodne novine" broj 94/05)
- Pravilnik o načinu na koji se provodi tipno ispitivanje mjerila ("Narodne novine" broj 82/02)

2. NAMJENA

Mjerilo debljine iz točke 1. ovog Rješenja (u daljnjem tekstu: mjerilo) namijenjeno je za mjerenje promjera stabala i oble građe.

3. TEHNIČKI OPIS

Mjerilo se izrađuje u dvije izvedbe, drvenoj (tipovi PD60, PD80, PD100, PD120) i kovinskoj (tipovi PM60, PM80, PM100, PM120 i PM150). Slovo D u oznaci tipa mjerila ukazuje da se radi o drvenoj, a slovo M o kovinskoj građi. Brojevi 60, 80, 100, 120 i 150 upućuju na mjerno područje mjerila (Slike 1. i 2.).

Mjerilo se sastoji od nepomičnog mjernog kraka, mjerne letve i pomičnog mjernog kraka. Nepomični krak je nerazdvojivo spojen s mjernom letvom. Na jednoj strani mjerne letve je centimetarska ljestvica a na drugoj strani dodatna ljestvica s podjelom od 5 cm. Na pomičnom kraku nalaze se vijci koji služe za podešavanje zračnosti kliznika pomičnog kraka u odnosu na vodilice mjerne letve. Na kraju mjerne letve nalazi se graničnik koji onemogućuje skidanje pomičnog kraka. Kod drvenog mjerila na rubove mjerne letve pričvršćene su aluminijske vodilice a u klizniku pokretnog kraka ugrađene su plastične vodilice otporne na habanje. Sklopni nacrti mjerila prikazani su na slikama 3. i 4.

4. MJERITELJSKE ZNAČAJKE

a) Mjerno područje i najveće dopuštene pogreške

Tip	Mjerno područje (mm)	Najveća dopuštena pogreška ljestvice (mm)	Najveća dopuštena pogreška mjerila (mm)
Drveno mjerilo			
PD60	600	1	2
PD80	800	1	2
PD100	1000	1	2
PD120	1200	2	4
Kovinsko mjerilo			
PM60	600	0,5	1
PM80	800	0,5	1
PM100	1000	0,5	1
PM120	1200	1	2
PM150	1500	1	2

b) Vrijednost podjeljka: 1 cm

5. NATPISI I OZNAKE

Na mjerilu, na strani na kojoj je označena ljestvica, moraju biti sljedeći nazivi i oznake (Slika 5.):

1. naziv i znak proizvođača
2. mjerno područje (iza zadnje crte ljestvice) u metrima, decimetrima, centimetrima ili milimetrima
3. službena oznaka tipa mjerila

Na oba mjerna kraka mora biti oznaka istog tvorničkog broja.

Natpisi na mjerilu moraju biti izravno vidljivi, lako čitljivi i neizbrisivi pri normalnim uvjetima uporabe.

Natpisi i oznake trebaju biti na hrvatskom jeziku.

6. OVJERAVANJE I ŽIGOSANJE

Mjerila će se moći ovjeriti ako se utvrdi da udovoljavaju odredbama Pravilnika o mjeriteljskim i tehničkim zahtjevima za mjerila debljine ("Narodne novine" broj 94/05) i zahtjevima ovog rješenja.

Ovjeravanje se provodi stavljanjem godišnjeg ovjernog žiga u obliku naljepnice preko zakovice kojim se osigurava graničnik koji onemogućuje skidanje pokretnog kraka s mjerne letve (Slika 5).

7. SLIKE

Slika	Sadržaj slike
Slika 1	Fotografije drvenog mjerila
Slika 2	Fotografije kovinskog mjerila
Slika 3	Slopni crtež drvenog mjerila
Slika 4	Slopni crtež kovinskog mjerila
Slika 5	Natpisi i mjesto za ovjerni žig

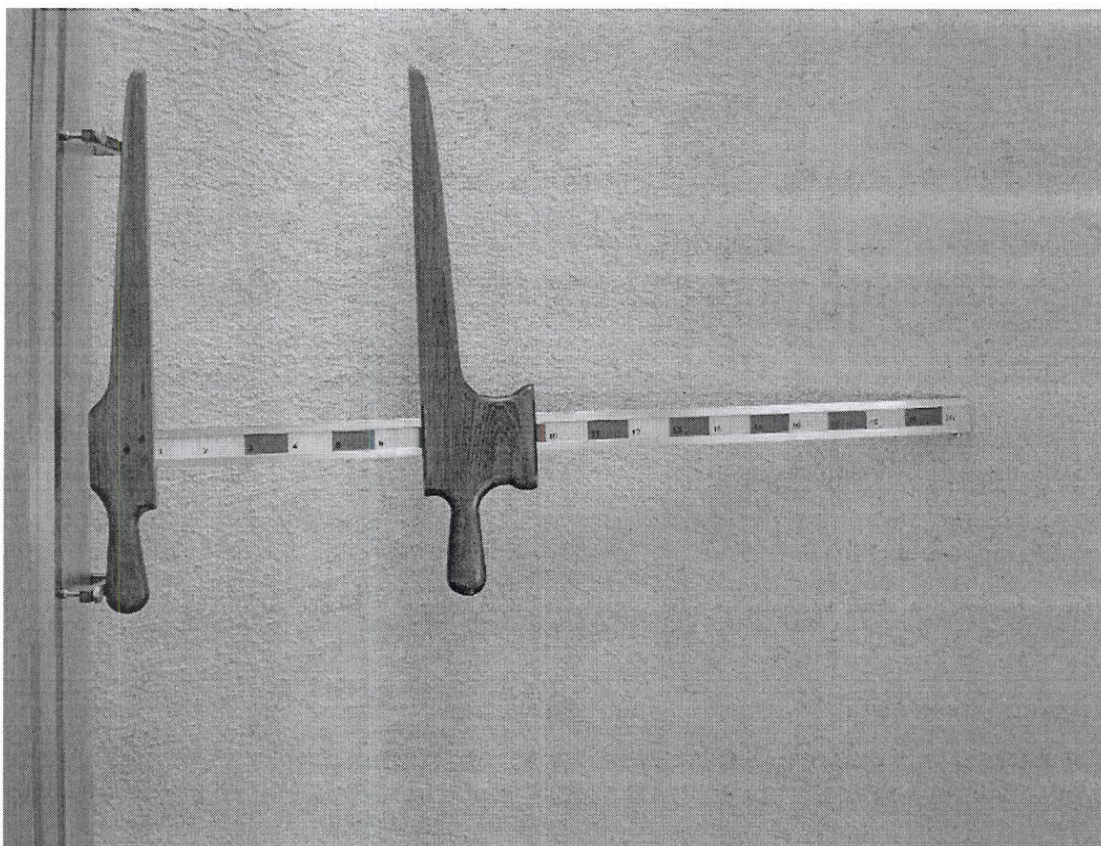
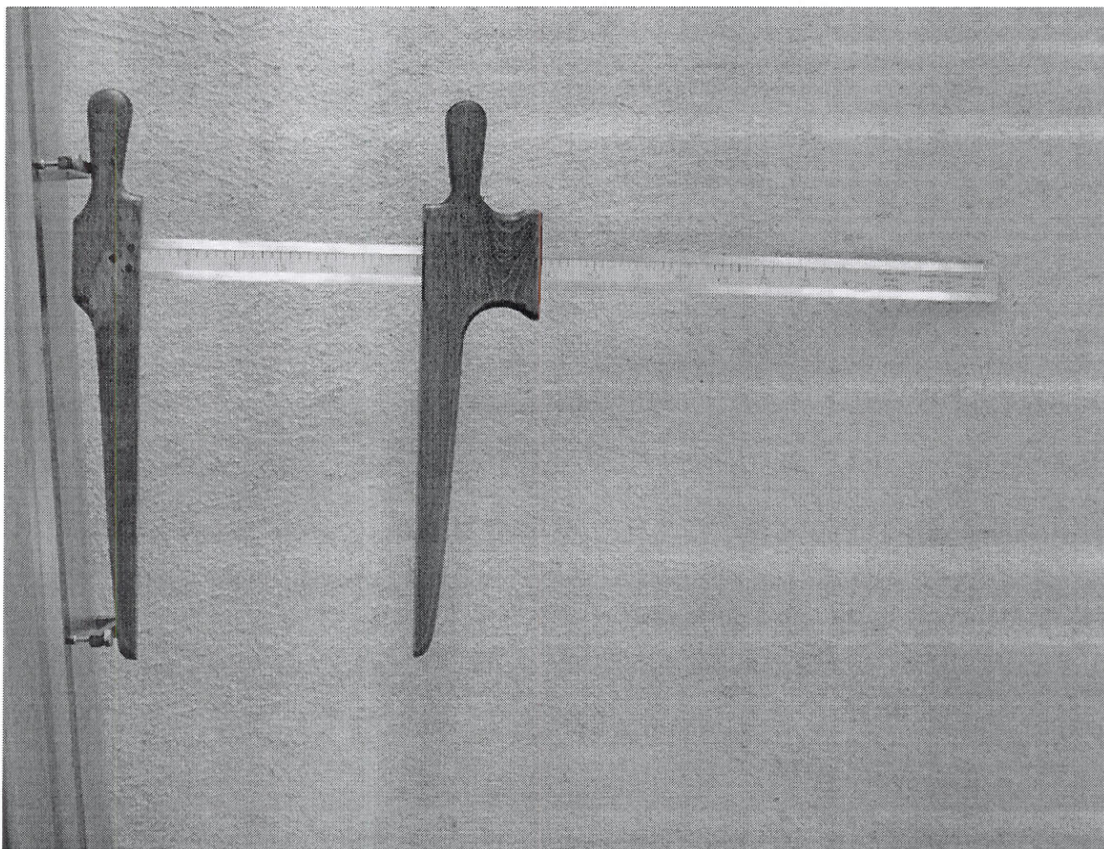

Slika 1 Fotografije drvenog mjerila

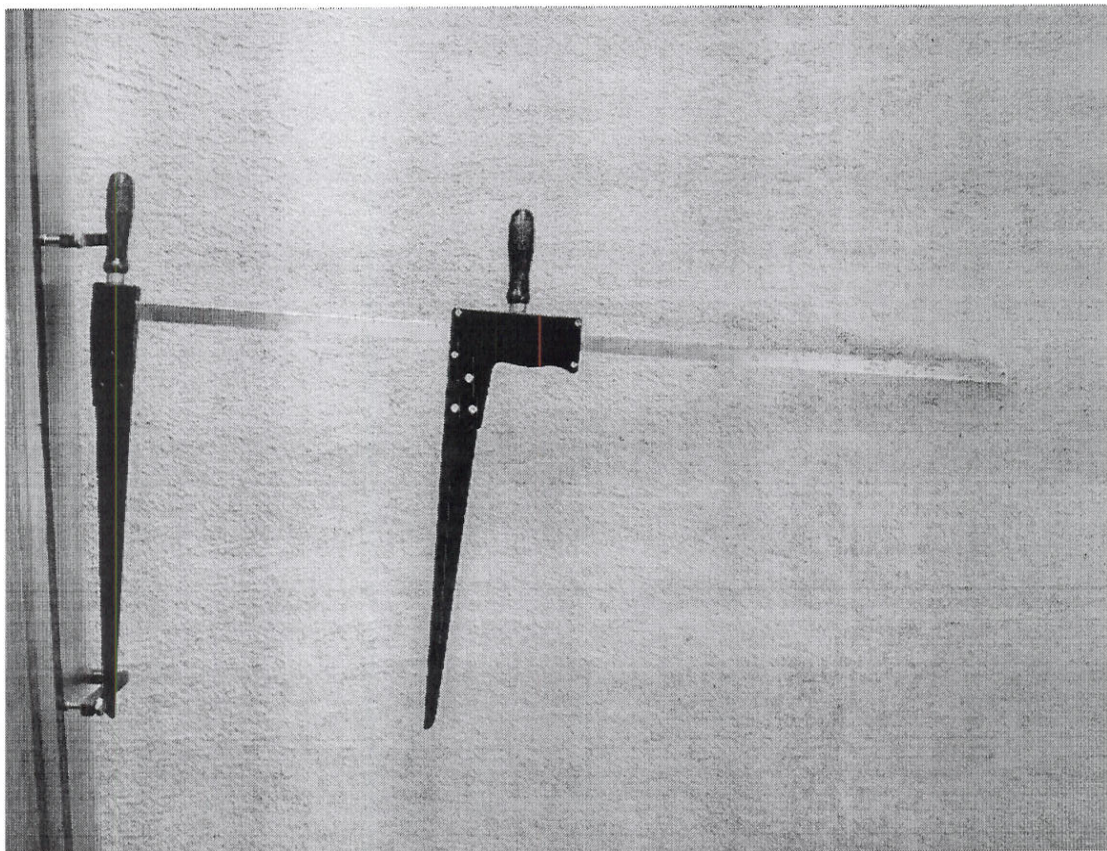

Slika 2 Fotografije kovinskog mjerila

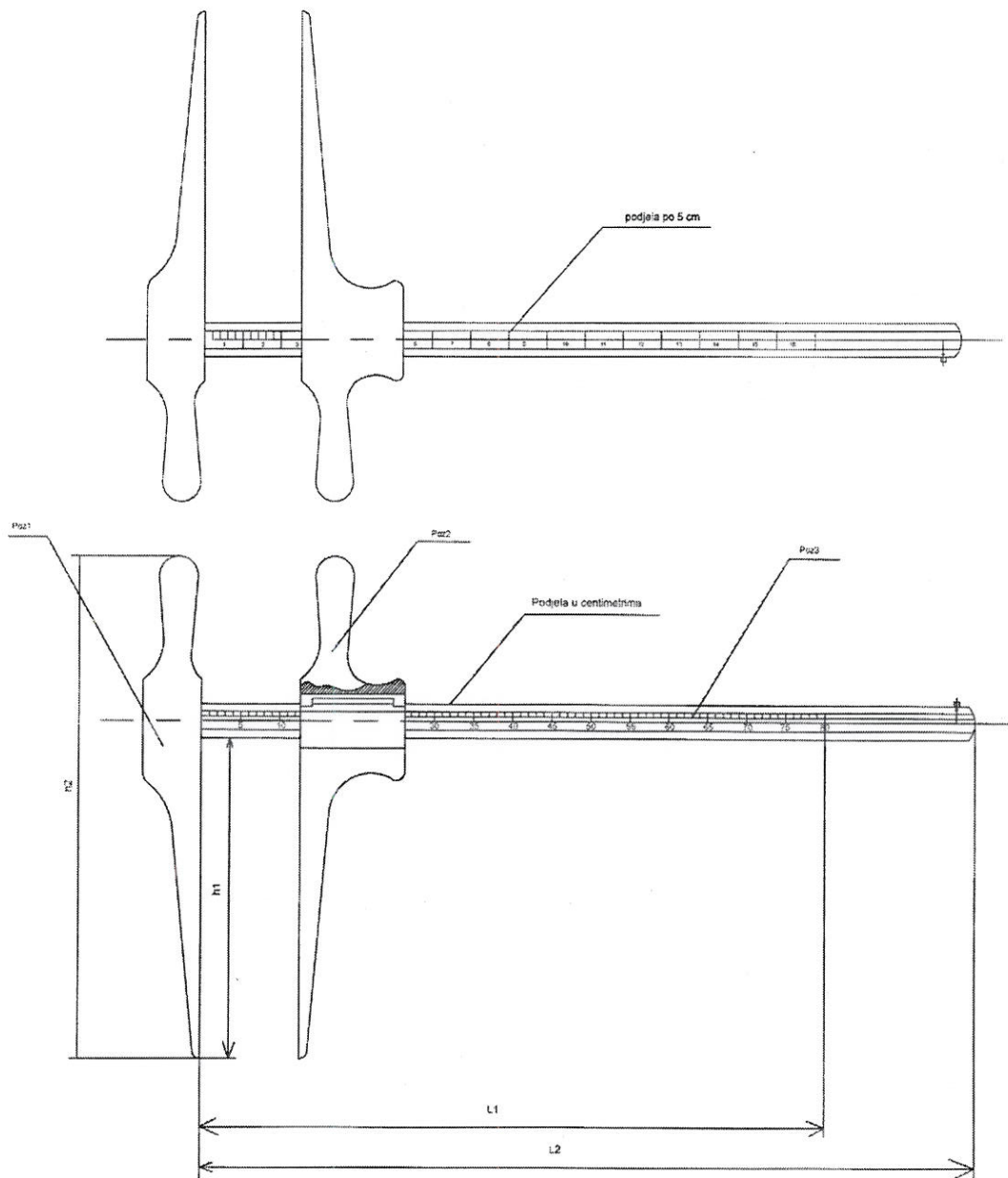

1	Mjerna telva	3		drvo	
1	Krak pomični	2		drvo	
1	Krak fiksni	1		drvo	
kom	Naziv sklopa	poz			
DONIM - PROMET Zagreb				PROMJERKA ŠUMARSKA	
konstr.	datum	ime	potpis	list br.	tip: PD (60cm;80cm;100cm)
crtao		Kranjčina Ml.		listova	
pregledao		Kranjčina Ml.			Tipno odobrenje: HR D - 4 - 1001
M	kom	materijal:		težina:	Nacrtni br. 04. 00. 00. 00.

Slika 3 Slopni crtež drvenog mjerila

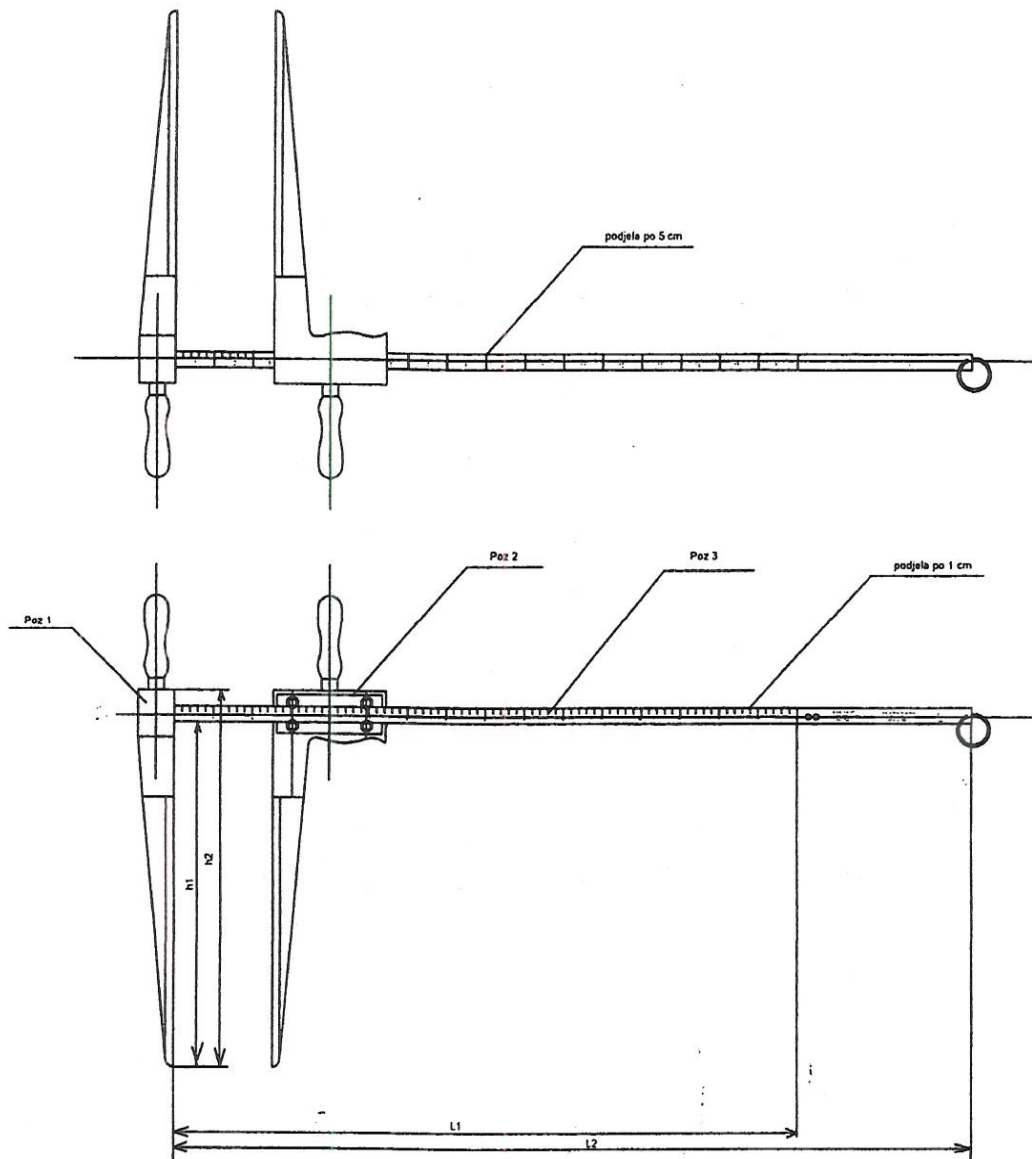

1	Mjerna letva	3		Al	
1	Krak pomični	2		Al	
1	Krak fiksni	1		Al	
kom	Naziv sklopa	poz			
DONIM - PROMET Zagreb				PROMJERKA ŠUMARSKA	
	datum	ime	potpis	list br.	
kostr.		Kranjčina Ml.		listova	tip: PM (60cm;80cm;100cm.120cm)
crtao		Kranjčina Ml.			Tipno odobrenje: HR D - 4 - 1001
pregledao					Nacrtno br.
M	kom	matertijal:		težina:	05. 00. 00. 00.

Slika 4 Slopni crtež kovinskog mjerila

KLASA: UP/I-960-03/06-07/196

URBROJ: 558-02.1/1-07-1

PROIZVOĐAČ: DONIM-PROMET d.o.o.

Službena oznaka tipa

MJERILO: Mjerilo debljine tipa PD60, PD80,

PD100, PD120, PM60, PM80, PM100, PM120 i PM150

HR D-4-1001

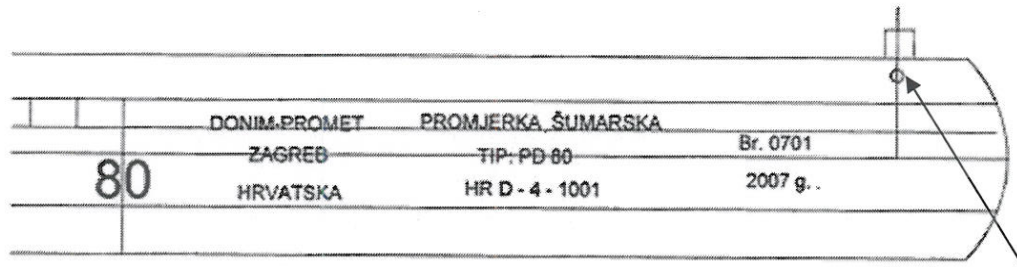

Mjesto za godišnji ovjerni žig
u obliku naljepnice

Slika 5 Natpisi i mjesto za ovjerni žig